

Толока



№3 (192),
февраль 2009

Делаем ДСАММИ

Valka50

Мастерам и мастерицам
практические советы,
доступные идеи
от читателей



В номере:



8

**Веломопед
в деталях**



18

**Сюрприз
в рубашке**

Сердечко на ладони

Работы детского коллектива «Творчая скарбонка», г. Минск

12

ISSN 1812-0733



9 771812 1073001 09003

Внимание! Досрочная подписка по старым ценам!

Колонка редактора

Давайте жить дружно!

Все-таки иногда с ностальгией вспоминаю советские времена, когда и Украина, и Беларусь, и Россия были единым государством, а не отдельно взятыми «самостийными» державами. И государственные праздники были едиными: 1 мая, 7 ноября, 23 февраля... Не то, что нынче.

И тем не менее, ничто не помешает мне сегодня вспомнить (да простят меня читатели, не признающие этой даты) про грядущее 23 февраля — праздник, который во многих семьях (и в моей тоже) отмечают просто как МУЖСКОЙ день. Так что поздравляю вас, дорогие наши деды, отцы, мужья, братья — наша защита и опора! Здоровья вам, счастья и, главное, мирного неба над головой, чтобы ваши дети, внуки, матери, жены, сестры и подруги чувствовали себя рядом с вами надежно, спокойно и уверенно...

А теперь о делах обычных, насущных. Друзья, уже не в первый раз приходится обращать ваше внимание на то, что многие из вас, отправляя в редакцию письмо с фотографией своего изделия, забывают, что одной красивой картинке недостаточно! Письмо обязательно должно сопровождаться практическими советами по изготовле-



нию этого изделия. Чтобы другие читатели при желании могли перенять ваш опыт, воспользовавшись доступным описанием, а не вздыхали, разочарованно глядя на «чистое» изображение. А ведь многие работы настолько уникальны, что требуют чуть ли не пошаговой инструкции по их созданию. Словом, уважаемые авторы, побольше ясности и конкретных практических советов! Не забывайте, пожалуйста, об этом.

Удачи всем и творческого вдохновения!

Елена НЕКРАШЕВИЧ

E-mail: LenaN@toloka.com

Именинники номера

ПОЗДРАВЛЯЕМ

КОВАЛЕНКО
Веру Эдуардовну,
КАТИШЕВУ
Инессу Анатольевну
НОВОСИЛЬЦЕВУ
Зою Борисовну!

Желаем счастья
целый ворох,
Улыбок радостных
букет,
Друзей надежных
и веселых,
Счастливой жизни
целый век!

**Коллектив
редакции**

Творческая мастерская

Рыба-рог

Гриб-трутовик, коровьи рога и дощечка — вот все, что нужно, чтобы сделать оригинальную карандашницу. Уверен, такой полезный сувенир и дома пригодится, и станет замечательным подарком.

Закрепляю гриб-трутовик на полированной доске с помощью саморезов. Пустоты заполняю монтажной пеной.

Коровий рог — настоящий простор для идей. Из него можно сделать не только рыбу, но и все, что душе угодно.

Риф МУСИН, с. Ишлы,

Башкортостан

Фото автора



Читайте в следующем номере:

- Обновляем мебель. Новая «одежка» для шкафа
- Для вас, дачники, сельчане! Раздвижной маркер
- Сам себе электрик. Долговечная лампочка
- Для милых дам! Шампанское «Мушкетер»
- Хозяйшке. Валяем тапочки
- Удивляем. Ледяной ангел
- Вяжем. Безрукавка «Кенгуру»



Настенные часы «Сова»

Понадобится: кожа черная, коричневая, белая и желтая (для цветка); крупный бисер любого цвета (для середины цветка); искусственный мех (его количество зависит от размера часов); проволока 0,7-0,8 мм для отрезков, 0,2-0,3 мм для обмотки; клей ПВА.



Рис. 1

СОВА. На плите ДВП нарисуйте трафарет совы (рис. 1), вырежьте по контуру и круг в середине для часов, края зачистите наждачной бумагой. На коже черного и коричневого цвета нарисуйте по **схеме** трафарет **пера** и вырежьте (должно быть по 50 перьев каждого цвета). По **схеме глаз** вырежьте из кожи любого цвета 2 одинаковые детали (можно покрасить глаза лаком для ногтей), из белой кожи — **брови и когти**, а из черной — **лапы** (см. **схемы**).

Сборка. Из коричневой кожи вырежьте и приклейте голову совы (по готовой заготовке из ДВП). Сделайте и приклейте заготовку для

клюва (она состоит из половинки большой ракушки, заранее обклеенной кожей по **схеме** клюва). Затем приклейте все детали глаз, лапы и когти, перья (рядами из 3-х коричневых и 3-х черных штук сверху вниз с двух сторон туловища — **см. схему** наложения перьев). Приклеив все детали, вырежьте полоски меха по 10-13 см и, смазав их с изнаночной стороны ПВА, приклейте под перья коричневого цвета (**фото 1**).

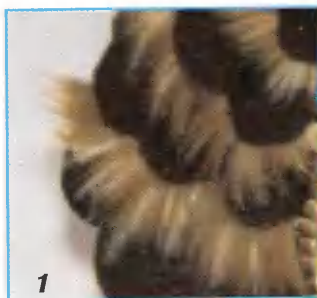

1

ЦВЕТКИ. Сделайте трафарет цветка (рис. 2). На коже гелиевой ручкой нарисуйте 11 деталей и аккуратно вырежьте по контуру ножницами. Сделайте столько же деталей для середины цветка (кружочки черного цвета — **рис. 3**). Вложив серединку в центр цветка, проколите шилом отверстие и вставьте тычинку (она состоит из зонтика (рис. 4) и 3-х петель по 10 бисерин оранжевого цвета). От проволоки (0,7 мм) отрежьте 10 см и, приложив к основанию цветка, скрутите вместе с проволокой (0,2 мм) витком к витку 2-2,5 см, как на **фото 2**.

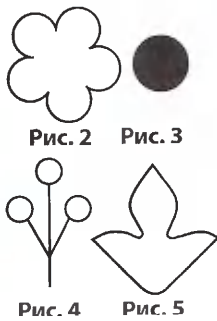

ЛИСТИКИ. Сделайте трафарет (рис. 5). Из кожи любого цвета аккуратно по контуру вырежьте ножницами 6 деталей. Обожгите листочки (каждый по отдельности) на газовой конфорке: удерживая за кончик (можно пинцетом), поднесите листик изнаночной стороной к

Сборка. Нарезьте проволоку (0,7 мм) на отрезки 10-12 см. Возьмите листик за кончик и вместе с отрезком плотно обмотайте проволокой. Скрутите таким способом все листья. Веточку соберите произвольно.

Подберите круглые часы, чтобы они соответствовали



2



3

огню — через несколько секунд он выгнется (главное, не передержите — кожа горит!). Замшевую сторону каждого листика намажьте клеем для жесткости. Приклейте на клеенку изнаночной стороной, сжимая в виде складок (**фото 3**) и дайте высохнуть.

размеру круга, вставьте с обратной стороны и закрепите: вырежьте 4 полоски из кожи по 3x25 см и, смазав края ПВА, приклейте 2 вертикально и 2 горизонтально. Часы «Сова» готовы.

Раиса ЧИЩЕНЯ,
г. Мозырь
Фото автора

Оранжевое настроение

Прошлой весной наконец сбылась моя мечта — купила себе маленький домик в деревне. Дружно вместе с дочерью и двумя сыновьями мы взялись за обустройство. Вложили в дом душу — и он получился на славу.

Больше всего досталось старшему сыну Ивану. Хотя он по специальности вовсе не строитель, руки у него золотые! На фотографиях все видно. Переход из прихожей в кухню Ваня сделал из газосиликатных блоков, равно как и столик, и вход из прихожей в комнату. На деревянных полочках разместились коллекция моих свинок. Гармонично вписались в интерьер изделия из лозы.

Оранжевый цвет выбрали не случайно — он веселый и жизнерадостный. Рамку для вышитого панно тоже покрасили в унисон. В дополнение ко всей этой красоте я связала крючком ярко-оранжевую салфетку.

Приходя к нам в гости, все удивляются — как все гармонично и уютно получилось!

Мария САМОЛЕВИЧ, д. Гринки Гродненской обл.

Фото автора



Кстати

Газосиликатные блоки гигроскопичны, поэтому при хранении на открытом воздухе их следует уложить на поддоны на высоком месте, чтобы они не намочили снизу, и укрыть сверху полиэтиленом.

Идет весна — очнись от сна!

УВАЖАЕМЫЕ ЧИТАТЕЛИ, НАПОМИНАЕМ, ЧТО 10 МАРТА В ПРОДАЖУ ПОСТУПИТ ЖУРНАЛ «УЮТНЫЙ ДОМ: ИНТЕРЬЕР СВОИМИ РУКАМИ».

Уютный дом: интерьер своими руками



В нем вы сможете найти для себя много привлекательных идей, касающихся того, как изменить облик своей комнаты, квартиры или дома. Ценность этих идей заключается в том, что они

- оригинальны по замыслу
- доступны по исполнению
- не требуют больших затрат

Среди авторов статей как профессиональные дизайнеры, так и рядовые читатели газеты «Делаем сами». Они предлагают оригинальные решения по изменению интерьера, практические советы по обновлению мебели и обстановки, примеры изготовления интерес-

ных композиций для украшения комнат. Все это написано понятным языком, при необходимости дополнено рисунками или чертежами и для наглядности проиллюстрировано фотографиями.

Если у вас есть желание превратить квартиру из среды обитания в райский уголок, станьте ЗНАТОКОМ. Даем подсказку:

Что? — журнал «Уютный дом: интерьер своими руками»

Где? — в газетных киосках и на почтовых отделениях

Когда? — с 10 марта

Читайте
в следующем
номере:

ВАЗЫ-ОБЕРЕГИ



«Быт заел», — говорят про людей, уставших от домашних хлопот. Действительно, мелкие неурядицы, незначительные поломки способны испортить даже самое радужное настроение. Чтобы такое случалось как можно реже, мы придумали новую рубрику — ОПС, или **ОЧЕНЬ ПРОСТЫЕ СОВЕТЫ**. Заведует она небольшими авторскими советиками, хитростями и наработками, способными облегчить «суровые» будни.

У вас есть на примете Очень Простые Советы из личного бесценного опыта? Вы готовы ими поделиться? С нетерпением ждем ваших писем.



С небольшого ручейка начинается потоп

Суше не бывает

Устранить течь в кране-переключателе воды в душе просто. Вывинтив конус крана, покрыть его тонким слоем воска, какой-либо густой смазки или мыла.

Брызги в стороны

Избежать разбрызгивания при пользовании душем можно, если приладить к душевой сетке небольшой «рукав» длиной 15-20 см из плотной ткани или клеенки. Сгодится и «воротник», сделанный из обрезанного пластикового стакана или бутылки.

Мини-плотина

В поворотной трубке смесителя резиновое уплотненное кольцо со временем изнашивается и начинает пропускать воду. Чтобы устранить течь, нужно на канавку для кольца намотать несколько витков ниток. Надетое на них кольцо протекать не будет. Неплохой эффект дает использование фторопластового уплотнительного материала (лента ФУМ).

Ничто не вечно?

Металлическая оболочка душевого шланга чаще всего разрушается в месте соединения со смесителем. Профилактикой будет укрепление «опасного» места пластиной с кольцом, присоединенной к гайке смесителя с помощью винтов или пайки.

Оттепель в ванной

Раковина, которая образуется в седле клапана водопроводного крана, вызывает постоянную утечку воды. Продлить срок службы крана можно, если:

- Установить на седло клапана мягкую резиновую прокладку и металлическую шайбу с отверстием.
- Рассверлить седло и запрессовать (или поставить краску) в него латунную втулку.

- Заменить плоскую прокладку на самодельную конусообразную, примерно вдвое толще обычной, сделав ее из нескольких слоев кожи. При закрытии крана прокладка плотно входит в седло и закупоривает раковину.

- Наклеить на головку болта водостойкую шкурку, зажать болт в патрон ручной дрели и шлифовать седло крана. После такой процедуры он будет работать, как новенький.

- Наклеить на прокладку с помощью клея для резины кружок наждачной шкурки на тканевой основе, насадить ее на четырехгранный надфиль. Его в свою очередь вставить в ручную дрель. Несколько оборотов дрели очистят седло.

- Зачистить седло до блеска, забить в отверстие клапана деревянную вставку. Залить дефектное место расплавленным оловом.

Работа на износ

Резиновая прокладка водопроводного крана быстро изнашивается, особенно под действием горячей воды. Кран начинает подтекать. Прокладки, которые служат в несколько раз дольше обычных, легко сделать из старой шины от автомобиля или мотоцикла. Заготовку лучше вырезать из боковины (в этом месте шина тоньше). Прочность такой прокладке придадут нити корда.

Спасибо медицине

Устранить течь из-под маховичка водопроводного крана можно с помощью резинового колечка, вырезанного из пробки от флакона пенициллина (любого другого, подходящего по размеру). Отверстие внутри пробки легче всего вырубить просечкой.

Советы прислала **Жанна ТИХОНОВА**, г. Самара



Кажется, нет такого человека, который не сталкивался бы с неисправной сантехникой. Думаете, что может быть проще, ведь все давно известно? Но ведь столько и маленьких хитростей.

Ажурные зонтики

Люблю старые вещи превращать в новые, оригинальные. Последнее, что я сделала, — обновила старые зонты. Получилось необычно и красиво. А вам слабо?

Открою один простой секрет: у зонта 8 или 10 спиц, так что возьмите схему любой ажурной салфетки с 8-ю или 10-ю углами и вяжите по кругу. Затем натяните на спицы — и можно форсить! Летом с таким зонтиком очень удобно — можно спрятаться под ним от солнца. Все любят и так и норовят сфотографироваться со мной, а мне приятно.

Зоя НОВОСИЛЬЦЕВА,
г. Меленки Владимирской обл.
Фото автора



«Звездная» россыпь

У меня очень много разных салфеток, связанных крючком. На представленной фотографии — лишь один набор.

Все эти салфетки связаны по одной схеме. Для большой салфетки розовой нитью делаем цепочку из 6 в.п. и замыкаем в кольцо с помощью соед. ст. **1-й ряд:** 3 в.п. подъема, *2 в.п., 1 ст. с/н под петли цепочки* — выполняем 7 раз, 2 в.п., соед. ст. в 3-ю п. подъема и следующую в.п. **2-й ряд:** 3 в.п. подъема, *3 ст. с/н под арочку из 2-х в.п. нижнего ряда, 1 ст. с/н в ст. с/н нижнего ряда* — выполняем 7 раз, 3 ст. с/н под последнюю арочку из 2-х в.п. нижнего ряда, соед. ст. в 3-ю п. подъема. Далее вяжем **ряды 3-7**, в начале каждого выполняя нужное количество петель подъема, замыкаем ряд и переходим к следующему с помощью соед. ст., нить отрезаем. В месте, отмеченном точкой

А, с помощью соед. ст. присоединяем зеленую нить и вяжем **ряды 8-11**, нить отрезаем. В месте, отмеченном точкой **Б**, присоединяем желтую нить и вяжем **ряды 12-15**, нить отрезаем. И наконец в месте, отмеченном точкой **В**, присоединяем синюю нить и вяжем **ряды 16-18**, нить отрезаем.

Для вязания маленьких салфеток используем нити тех же цветов, что и при вязании большой салфетки. Вяжем по схеме только **1-11 ряды**.

Готовую салфетку стираем, крахмаливаем. Разложив на ровной поверхности, подсушиваем и утюжим с изнаночной стороны негорячим утюгом.

Вера КОВАЛЕНКО,
р.п. Погар Брянской обл.
Фото автора

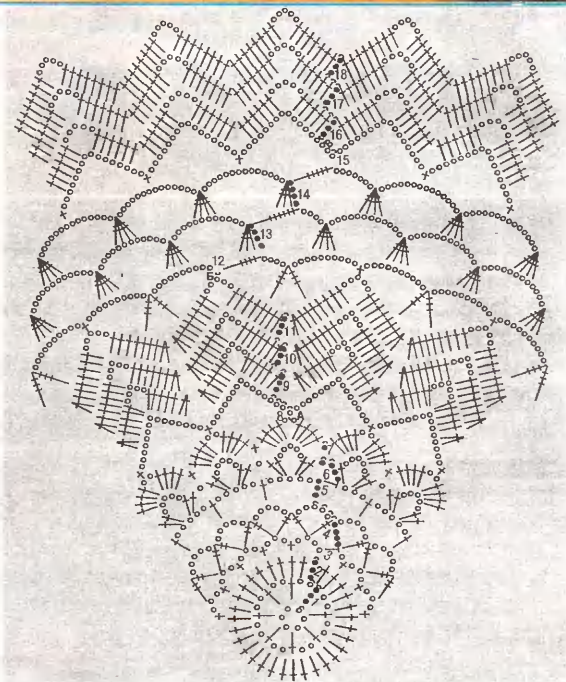

- | | | |
|-------------------|----------------------------------|------------------------------|
| ⤿ - соед. ст. | † - ст. с 2/н | Условные обозначения: |
| ● - петля подъема | ‡ - ст. с 3/н | |
| ○ - в. п. | ⊗ - 4 ст. с 2/н с одной вершиной | |
| † - ст. б/н | ⊗ - 2 ст. с 3/н с одной вершиной | |
| ⊥ - полустолбик | | |
| † - ст. с/н | | |

Сладкая парочка

Мое творчество дарит радость людям, и я счастлива от того, что делаю добро своим близким, родным, друзьям и знакомым. Шью и дарю эти игрушки на все случаи жизни: на новоселье, день рождения, Новый год, 8 Марта, 23 февраля, День святого Валентина и просто так.

ДОМОВОЙ

Из мешковины шьем мешочек и набиваем синтепоном — **туловище** готово. Собранные края мешочка завязываем ниткой. Из подделочного лыка (щетка для побелки или любого пушистого меха) делаем нос с бородой: щетку распускаем, распрямляем волокна, складываем пополам, в 2-3-х см от сгиба перевязываем ниткой. Приклеиваем к туловищу. Вышиваем **рес-**

нички, приклеиваем **глазки** (можно пришить пуговички или бусинки) и меховые **брови**. **Ручки и ножки** можно сделать из салфеток для мытья посуды: вырезать ступню и варежку, сшить петельным швом, набить синтепоном и пришить. А можно скатать шарик из синтепона, завернуть его в кусочек мешковины и завязать ниткой. Пришить красивую тесемку к туловищу в местах расположения рук и ног. **Челку и усы** делаем из лыка другой побелочной щетки — для контраста: нужное количество волокон перевязываем посередине ниткой и, распушив, приклеиваем «Моментом». **Рот** можно сделать из кожи, красного бархата или твердой оберточной бумаги. И не забудьте про **мешочек с деньгами!** Можно сшить его из любого яркого ситца и, набив синтепоном, затянуть ниткой. Поверх пришиваем веером искусственные денежные купюры (для достатка в доме), а сам мешочек — к ладошке (можно просто повесить мешочек



на нее, сделав петельку). Над челкой привязываем яркий атласный бант.

Домовиха

Туловище делаем так же, как и для Домового. **Ручки и ножки** тоже шьем из салфеток. Для ножек можно вырезать овал, пришить, набить синтепо-

ном, стянуть — получится «колбаска». Перетянуть ее в 3-4-х местах нитками и подкрасить лаком для ногтей — получатся пальчики! Чтобы сделать **грудь**, вырезаем из мешковины (или упаковочной ткани) два круга, пришиваем, набиваем синтепоном, стягиваем и пришиваем к туловищу примерно на уровне рук, сверху приклеиваем кружево. Из ситца и тесьмы делаем **фартук**. Вышиваем **реснички**, приклеиваем **глазки**, пришиваем шарик-носик, приклеиваем **губки**. **Косичку и челку** делаем из лыка, повязываем яркие бантики. Пришиваем к руке **ложку**, означающую, что в доме всегда будет изобилие еды.

Елена КОШЕЛЕВА,
г. Усть-Лабинск,
Краснодарский край
Фото автора



Помогают иголка с ниткой...

Хочу поучаствовать в конкурсе и высылаю фото своих работ. Благодаря вышивке я живу и борюсь со своими многочисленными болячками: после аварии на ЧАЭС заработала пожизненную инвалидность, перенесла 2 инсульта, трагическую смерть сына... А иголка с ниткой помогают мне. Надеюсь, мои работы понравятся читателям «ДС».

Галина СУХОВИЙ,
г. Кривой Рог
Фото автора



ЛЫЖНЫЙ ПУТЬ

Казалось бы, что общего между тележкой для ручной кладки и детскими лыжами? Оказывается, такое сочетание способно оказать неоценимую помощь в работе!

Дело в том, что я работаю почтальоном. Участок большой, ходить надо много, а сумка — неподъемная. Летом спасает велосипед с приделанной к заднему багажнику металлической корзиной (от старого набора кухонной мебели). Зимой же на велосипеде не особо поездишь. Выход есть всегда. Усовершенствовала тележку для ручной кладки. Так как колесики — не самые удобные средства передвижения по снегу, прикрепила на колеса короткие детские пластмассовые лыжи. Сверху приладила поролоновый «капюшон» — отныне дождь и мокрый снег не страшны.

Удобно — не передать словами. Иду я с такой тележкой, как с подружкой за ручку. Думаю, такой транспорт пригодится любому дачнику или рыбакову.

Нина КОВЫРЗИНА,

п. Нижне-Ивкино Кировской обл. Фото автора



Веломотосамокат

Как и обещали в № 22 за 2008 г., сегодня публикуем более подробное описание мопеда «системы Думбровского». Не сложное в изготовлении, но достаточно удобное транспортное средство может стать отличным помощником в повседневных заботах.

За основу муж взял раму от складного велосипеда. Срезал **перемычки 1** и расширил на 2-3 см верхнюю и нижнюю вилку, чтобы моторная цепь могла свободно проходить. Рядом с замком, запирающим складную раму, приварил вертикально **трубу 2** длиной 7 см, д 3/4 дюйма для крепления двигателя (Д6 или Д8). На выступ ступицы с левой стороны (по ходу) перед спицами приварил **звездочку** с 40-42 зубчиками — для тяги. Можно использовать заводскую ступицу от легендарных мопедов Рига-4 и 5 — звездочку к ней легко прикрутить 3-мя болтами. К хомуту крепления седла приварил площадку для 1,5-литрового **бака 3** от бензопилы «Дружба». Обычно топлива в такой емкости хватает примерно на 70 км пробега.

Переднюю вилку можно взять от велосипедов «Аист», «Салют», маятниковую — от старого мопеда или даже от современного спортивного «байка». Колеса муж установил 20-дюймовые от велосипеда «Аист». На руль приладил ручку газа и рычаг сцепления тоже от велосипеда.

Дело осталось за малым — установить pedalный ход, чтобы при необходимости ехать на «мускульной» тяге, и подобрать удобное седло.

Приятного пути!

Хороший совет

На переднюю вилку поставил заднее колесо — подшипники часто не выдерживают нагрузку, поэтому должна быть взаимозаменяемость колес.

Записала
Татьяна ДУМБРОВСКАЯ,
г. Невель Псковской обл.
Фото автора



На старт, внимание, марш!

Главная интрига товарищеского матча — кто же во втором полугодии станет постоянным подписчиком газеты «Делаем сами»? Ведь с 1 февраля начинается **ДОСРОЧНАЯ** подписка. Времени немного — ровно до 31 марта. Поэтому такое важное дело нельзя откладывать в долгий ящик.

Ведь газета «Делаем сами» — уникальное издание. Где вы еще найдете столько полезных советов домашним мастерам и мастерицам? «Делаем сами» — настоящая энциклопедия, которая поможет сделать быт комфортнее и уютнее. К тому же, с каждым годом жизнь дорожает, растут расходы на коммунальное обслуживание. А в «ДС» уже запланирована серия статей «Мой дом — экономим на всем».

Мы подскажем вам, как существенно снизить затраты на жилье, сделать экономичный ремонт и не только.

У вас есть какое-нибудь увлечение? Тогда газета «Делаем сами» — именно то, что вам нужно. Вышивки, вязание, интересные поделки из необычных материалов, эксклюзивные дизайнерские идеи, маленькие домашние хитрости — и это еще не все. Хотите знать больше? Добро пожаловать на старт!



P.S. Есть возможность сэкономить. Цены при досрочной подписке на второе полугодие остались на уровне первого!

ПОДПИСНЫЕ ИНДЕКСЫ:
63246 (кат. «Пресса России»),
12660 (кат. «Почта России»).

СПАСИБО НА



ЛОВЕ

ОБРОМ

Ваша газета дарит радость людям, несет позитивный настрой в каждую семью, избавляет от депрессии и скуки, помогает подружиться с одиноким людям. Вы уже давно стали для нас ярким снопом света в вихре житейских проблем.

Держайте, не бойтесь дарить улыбку людям! Желаю процветать вам еще 100 лет!

Елена КОВАЛЕВА, г. Усть-Лабинск,
Краснодарский край

В номере 4:
Композиции
из засушенных
и искусственных
цветов
и не только!



СДЕЛАЙ САМ Для себя и для дохода

300 предложений: книга + диск для компьютера: 512 страниц текста с 544 фото, чертежей и схем; 29 видео на 2,2 часа. Содержат всю необходимую информацию и помогут Вам создать свои источники дохода.

- Производство-от простых до миницеков
- Самодельное оборудование для выпуска кирпича, блоков, сетки-рабицы, спирта и др.
- Грибы-дома (5 видов, полная технология)
- Картофель-1т. с сотки, хранение в угл. газе
- Земляника-круглый год-50 кг. с кв. метра
- Разведение высокодоходных растений
- Малый бизнес в селе, в строительстве
- Заработки в домашних условиях, в мастерской, на предметах старины и многое другое.

Оплата при получении на почте - 480р.

ЗАКАЗ: 607220, Арзамас, пр. Ленина, 164, ИЦ «Алмаз», отд. 17-03 или с 10 до 18 ч. по т. 8-831-472-86-10 ОГРН: 1025201347082

Чудо-малина в посылке!

Это невероятно, но это факт! Посадив куст новейшего сорта ремонтантной малины **ВЕСНОЙ**, вы **ОСЕНЬЮ ЭТОГО ЖЕ ГОДА** получите **колоссальный** урожай крупных красивых ягод. Плодоношение будет ежегодным и обильным в течение многих лет. **ДРУГОЙ ТАКОЙ СКОРОПЛОДНОЙ ЯГОДЫ В ПРИРОДЕ ПРОСТО НЕ СУЩЕСТВУЕТ!**

Саженцы новейших сортов ремонтантной малины селекции академика Ивана Васильевича Казакова Бриллиантовая, Шапка Мономаха, Геракл, Августовское чудо, Золотые купола, Абрикосовая, Элегантная, Заря вечерняя, Надежная, Августина, бесшипного крупноплодного крыжовника Сенатор, Арлекин, Грушенька, Командор, Юбилей, сладкоплодной жимолости Нимфа, Фиалка, Амфора, Сладстена, Бажовская, сливово-вишневых гибридов Самоцвет, Мейнор, Пирамидальный, а также семена редкого сорта очень вкусных малиновых помидоров весом 800 г высылаем наложенным платежом без предварительной оплаты.

Высылаем впервые изданную в России книгу «Ремонтанная малина в России». Авторы: И.В. Казаков, А.И. Сидельников, В.В. Степанов. **В свободную продажу эта книга поступать не будет.**

В нашем фирменном концерте бесплатно высылаем подробный каталог.

Ваш адрес просим писать очень четко и разборчиво.

Наш адрес: 454080 г. Челябинск, проспект Ленина, 64, Научно-производственное объединение «Сад и огород».

Тел.: (35253) 5-32-92, (35253) 5-35-75, (35253) 5-25-65

ООО «Научно-производственное объединение «Сад и огород», ОГРН 108743000886

Вешаем картину



Вырезать квадратик обоев 3x2 см

Картон+клей Момент

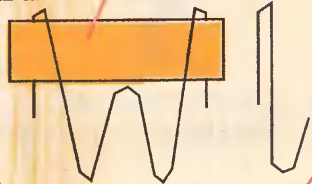

Крючок из стальной проволоки d 0,2

Такой легкий крюк спокойно выдержит фото в раме и среднего размера

Режем правильно и...

...обрезанные концы линолеума состыкуются плотно



Оргстекло



Ножницы

Режем оргстекло

Оргстекло легко режется и гнется после водяной «бани» и не переносит открытого огня

Спасаем любимую кастрюлю

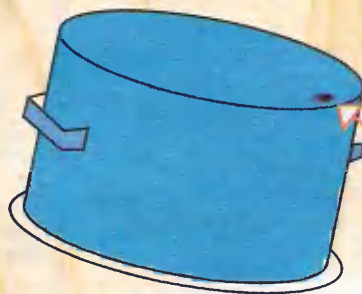

Паяльник

Проволочный припой

Едва «рожденную» дыру в доньшке кастрюли легко залатать. Достаточно вставить в нее кусочек припоя и пропаять с двух сторон, предварительно зачистив «аварийную» поверхность наждачкой

Мал
ЗОЛОТНИК,
да дорог!

Нажитым опытом делился
Юрий ВИНУКОВ



Именинники номера!

ПОЗДРАВЛЯЕМ

ЛАВРЕНЧУК
Людмилу Ивановну,
БОРОДУ
Геннадия Николаевича,
КРЮКОВУ
Ольгу Леонидовну

Примите наши поздравленья,
Частицу нашего тепла.
Желаем крепкого здоровья,
Уюта, счастья и добра.

Коллектив редакции

Крепление нитей

(Продолжение. Начало в № 23 за 2008 г.)

Если нужно повесить нити через небольшие промежутки, используют наборный ряд, сделанный 3-м способом, но каждым концом нити делают большее количество витков (рис. 14).

Иногда при навешивании нитей приходится комбинировать разные способы крепления, например, при навешивании в определенном порядке цветных нитей или нитей разной длины. Для этого используют способы 3 и 2 (рис. 15). Сначала закрепляют способом 3 одну нить, оставляя промежуток в средней части крепления, куда и крепят 2-ю нить способом 2. Перекладчины петель остаются на изнанке.

Первыми двумя способами с помощью вязального крючка крепят нить к краю полотна для плетения бордюра или бахромы. Сначала края ткани подгибают. Затем, отступив от края 0,5-1 см, прокалывают ткань крючком с изнанки на лицевую сторону и, захватив им сложенную вдвое нить, протягивают ее сквозь ткань наизнанку. В образовавшуюся снизу петлю втягивают крючком оба конца нити и, протянув их вниз, затягивают петлю. Перекладчина — на лицевой стороне работы (крепление 1-м способом — рис. 16, 17). Аналогично закрепляют нити 2-м способом, для чего нить протягивают с изнанки на лицевую сторону (рис. 18).

Чтобы наборный ряд был ровным, его прежде намечают по линейке мелом или кусочком заостренного сухого мыла.

Вязание узлов из одной нити

Простой узел. Он имеет несколько названий: петельный, соединительный, круглый, пальцевый, обыкновенный, узел «через руку», калач. Этот узел — символ доброго урожая и сытой жизни. Вяжут его на левую и правую руку, поэтому называют простым левым или простым правым.

Левый простой узел (рис. 19 а). Отрежьте веревку длиной 30 см и при-

колите один конец к подушке. Взяв веревку в правую руку, слегка натяните — узел завяжется в том месте, где вы держите веревку.левой рукой возьмите свободный конец и наложите его поверх натянутой веревки слева направо (по часовой стрелке) — слева образовалась петля. Введите в нее конец веревки сверху вниз, затяните узел.

Правый простой узел (рис. 19 б). Приколите веревку длиной 30 см к подушке. Петля для правого узла образуется справа от натянутой веревки, поэтому натягивайте ее левой рукой, а узел завязывайте правой. При выполнении узлов нить можно заводить не только с лицевой, но и с изнаночной стороны.

Узел «Капуцин». 1-й способ (рис. 20), получивший название «свернутый узел». Приколите к подушке веревку длиной 50 см и слегка натяните правой рукой.левой рукой свободным концом веревки образуйте петлю слева и зажмите пересечение нитей. Учтите, готовый узел будет располагаться гораздо ниже места пересечения. Правой рукой обмотайте свободным концом веревки правую часть петли 3-4 раза. Теперь резким движением рук потяните концы веревки в противоположные стороны — на ней образовались поперечные витки. Иногда на них может образоваться вертикальная перекладчина, которая портит вид узла. Такой узел нужно перевязать.

2-й способ (рис. 21) намного сложнее, зато узел получается более четким, с большим количеством витков и всегда без вертикальной перекладчины.

Приколите к подушке веревку длиной 50 см, образуйте начальную петлю слева. Зажмите место пересечения левой рукой и натяните веревку. Правой рукой свободным концом неплотно снизу вверх обмотайте слева направо натянутую веревку и пропустите конец веревки слева через все витки и нижнюю петлю. Резким движением рук потяните концы веревки в противоположные стороны — узел готов.

Узел «Восьмерка». Закрепите веревку на подушке.левой рукой на

средней части веревки слева направо сделайте петлю и зафиксируйте правой рукой.левой рукой концом веревки обогните ее верхнюю часть и введите в петлю. Потяните за нижний конец — узел готов (рис. 22).

(Продолжение следует)

Июлия КАТИШЕВА,
г. Черновцы



Рис. 14



Рис. 15



Рис. 16



Рис. 17



Рис. 18

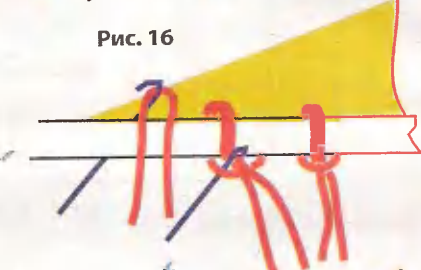

Рис. 19

Рис. 20

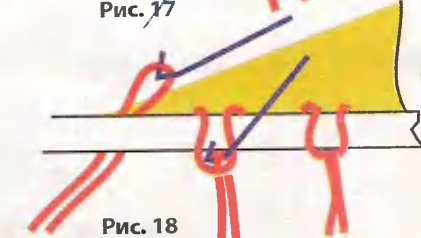

Рис. 21

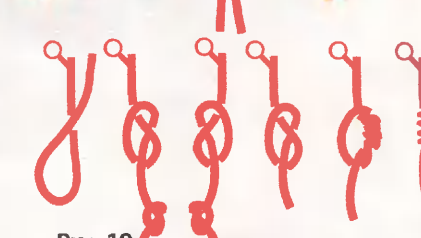
Рис. 22

Украшение «Сердечки»

Предлагаю изготовить оригинальное украшение для подарка ко Дню влюбленных. Быть может, это будет шампанское для романтического вечера (фото 1)? А может, более прозаический, но тем не менее очень нужный лак для волос (фото 2) или гель для душа (фото 3)? На каком бы варианте декорирования подарка вы ни остановились, желаю вам получить большое удовольствие, ведь изготавливать и дарить подарки так же приятно, как и получать их!

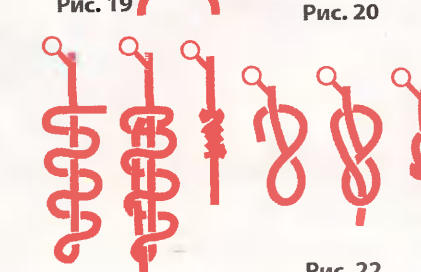
Понадобится: куски трикотажного велюра синего и розового цвета 10x10 см, полоса желтого велюра 25x10 см, немного велюра оранжевого и лилового цвета, голубая мохеровая пряжа для вязания — 5 м, швейные нитки в тон, синтепон для набивки, подвижные глазки — 4 шт., разноцветные нитки мулине, ножницы, ручка и мелок для перевода выкройки на ткань (фото 4).

Раскрой

и изготовление

● Воспользовавшись несложной схемой, изготавли-

ваем **выкройку** сердечка на тонком картоне (фото 5).

● Обводим ее на сложенном в два слоя синем и розовом велюре (фото 6).

● Отстрачиваем по контуру на швейной машине, оставив незашитым отвер-

стие сбоку, и вырезаем, отступив от края 0,3-0,5 см (фото 7, 8).

● По линии середины делаем насечку (фото 9, 10).

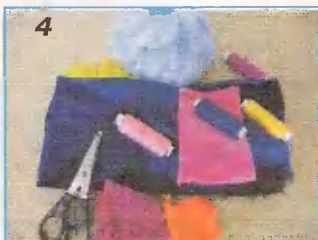



● При помощи тонкой палочки или незаточенного карандаша выворачиваем заготовку, равномерно набиваем синтепоном и зашиваем отверстие незаметными стежками (фото 11, 12).

● Из желтого и лилового трикотажа изготавливаем **носик**: большой — для сердечка-мальчика, чуть поменьше — для девочки. Из желтого трикотажа вырезаем круг d 3 см, из лилового — d 2 см (фото 13) и стягиваем по краю ниткой в тон.

● В полученное углубление вкладываем синтепон, подтягиваем нитку до получения ровного, упругого шарика (фото 14).

● Пришиваем носик по центру сердечка (фото 15).

● Теперь самое время

приступить к утяжке. Для этого булавками размечаем места для глаз и уголков рта (фото 16).

● Крепкой двойной ниткой прошиваем размеченные точки, нитку закрепляем в малозаметном месте (фото 17, 18).

● Контрастными нитками мулине вышиваем **реснички**, красными — **ротик** (фото 19, 20, 21).

● Следующий этап в нашей работе — изготовление **паричков** из мохеровых ниток (они придают необходимый объем и выглядят эффектно). Для девочки плетем косички, а для сердечка-мальчика — чубчик (фото 22).

● Теперь делаем основу — **поясок**. Полосу желтого велюра складываем по длинной стороне пополам и сшиваем. Полученное

кольцо вновь складываем пополам лицевой стороной внутрь и прошиваем, теперь уже по кругу. В готовое кольцо вставляем резинку-жилку (фото 23).

Монтаж деталей и оформление

● К готовым сердечкам пришиваем косички (можно украсить их бантиками, завязанными из атласной ленты) и чубчик. В углубления приклеиваем **глазки** (фото 24). Пришиваем сердечки на поясок и цепляем на подарок.

Оригинальный сувенир готов!

Схема сердечка
Размеры даны в см

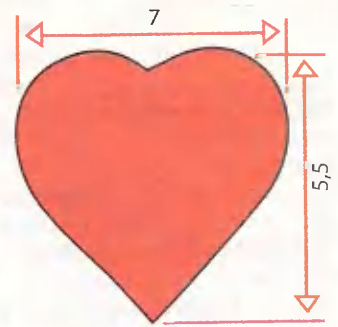

нир готов!

Ольга ХОЛОДНЫХ,
г. Усть-Лабинск,
Краснодарский край



«Заячья» шкатулка

Эту оригинальную шкатулку (фото 1) придумала моя дочь, попросив меня помочь ее смастерить. Поначалу я отнекивался, ссылаясь на возраст. Но дочка нашла веский аргумент: «Папа, ты мне очень нужен, без тебя я не справлюсь!» После этой фразы наша работа закипела: я выполнял «резные» работы, дочка занималась раскрашиванием... Когда шкатулка была готова, дочка подарила ее мне с такими словами: «Самому дорогому и любимому «Зайцу», от любящего сердца — любящему сердцу!» Теперь, когда в нашей квартире бывают гости с детьми, я угощаю их конфетами из «заячьей» шкатулки и говорю: «Это кусочек моего сердца. Съешьте его, и эта частичка всегда будет с вами!»

Для изготовления шкатулки **понадобится:** доска (липа, береза или ольха) — 24x40x4,5 см, оргстекло — 20x20x0,2 см, белая водоземulsionная краска, гуашь (красная, синяя, охра, светло-коричневая), олифа, кисточки (набор для рисования акварелью и гуашью) — для теневых штрихов, перьевая ручка — для мелких прорисовок, бумажная схема и копировальная бумага (или выкройка деталей из картона) и фломастер.

Инструменты: электролобзик, дрель или коловорот, ножовочное полотно по металлу (для выпиливания из оргстекла), наждачная бумага, напильник, набор надфилей (для шлифовки плоских поверхностей и срезов), 6 шурупов, отвертка-крестовинка.

Выполнение работы

Постройте масштабную сетку и нарисуйте чертеж-выкройку деталей 1 (туловище), 2 (голова), 3 (сердце из оргстекла) по рис. 1.

Перенесите контур фигурки зайца на деревянную доску. Можно сделать это 2-мя способами. **Первый:** вырезать вырубленную выкройку из картона и обвести ее фломастером или шариковой ручкой. **Второй:** имея бумажную схему, перерисовать ее на дерево через копировальную бумагу.

Электролобзиком выпилите центральное сердечко (на чертеже — черная непрерывная линия), затем фигурку по наружному контуру (черная непрерывная линия). Аккуратно пропилилите шею зайки по 2-м линиям, помеченным на чертеже стрелками с крестиками на



2

концах (фото 2, рис. 1).

Полученные срезы зачистите напильником, наждачной бумагой и надфилями.

В намеченных местах просверлите 3 сквозных отверстия для прикручивания «сердеч» из оргстекла.

Чтобы оно при выпиливании не трескалось, во-первых, делать это следует ножовкой по металлу; во-вторых, перед выпиливанием оклеить оргстекло газетой (вместо клея можно использовать коровье молоко). Когда бумага высохнет, нарисуйте на ней фломастером сердечки и выпилите. Сердечки из оргстекла, оклеенные бумагой, поместите в емкость с теплой водой до полного отставания бумаги.

ВНИМАНИЕ! Не пытайтесь ускорить процесс отставания бумаги, чтобы не поцарапать поверхность!

Раскрасьте все полученные заготовки, предварительно покрыв их олифой и хорошо высушив. Поролоновым тампоном нанесите белую краску вначале на заднюю сторону шкатулки, а после полного высыхания и на лицевую (фото 3, 4). Просушив, поверх белой краски нанесите следующую смесь (белая водоземulsionка + нужный цвет гуаши): для головы — телесную, для рубашки — красную, для штанишек — синюю, для башмачков — охру.

ВНИМАНИЕ! Наносите краски так, чтобы из-под них был виден белый слой (фото 5).

Когда краска слегка подсохнет, докрасьте одежду кисточками, придавая теневые штрихи по округлым частям головы, рук, плеч, башмачков. Клетки на рубашке нарисуйте плоской тонкой кисточкой, мордочку — перьевой ручкой и самой тоненькой беличьей кисточкой (фото 1). Фигурку окрашивайте с двух сторон поочередно (после высыхания).

Когда фигурка окончательно высохнет, с двух сторон прикрутите шурупами сердечки из оргстекла.

Чтобы заполнить шкатулку конфетами или какими-нибудь мелочами, достаточно взять зайца за ушки и достать из тела голову, а после вставить ее на место.

Василий ЗАЯЦ, г. Минск
Фото автора



1



3



4



Рис. 1



5

Ваза из шишек, цветы из стружек

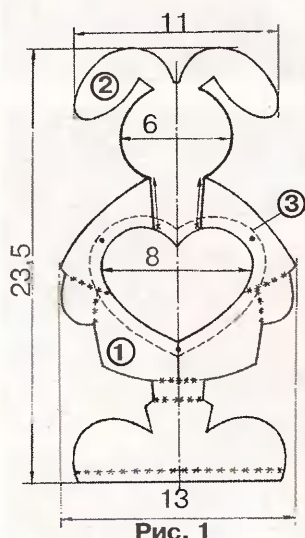
Все изделия сделаны из природных материалов. Шишек в лесу много, лежат под ногами — только собирай. А покрой их бесцветным лаком да скрепи между собой — вот тебе и поделка (вазочки, корзинки и пр.). Цветы сделаны из стружки (бросовый материал), а какая получилась красота: лилии, нарциссы, ромашки! Только стружку подбирай по цвету: для лилий — ольховую, для нарциссов — березовую, а для ромашек — осиновую.

Стружку беру немного влажную.

Заготовки лепестков и листьев вырезаю ножницами (ориентируюсь на цветок или его рисунок).

Лепестки складываю вместе (для подрезки длины и ширины). Придаю листьям и лепесткам нужную форму. Для подкручивания использую паровой утюг.

Стебель изготавливаю из ветки ивы, очищенной ножом от коры (кору не выбрасываю).

К стеблю приклеиваю «Моментом» листочки и лепестки.

Из коры делаю венчики для цветов. Пятнышки на



лилиях выжигаю электровыжигателем (а можно нарисовать фломастером).

Немного труднее при-

креплять лепестки нарцисса. Сначала верхнюю часть стебля (1-2 см) аккуратно отпиливаю, зачищаю торцы наждачной бумагой, на краю прокалываю шилом отверстие и креплю обратно к основному стеблю под небольшим углом. Затем креплю маленькие лепестки, потом большие. Чтобы нарцисс получился желтым, покрываю его лимонным лаком.

Вазочку из шишек я украсила колечками из древесины.

Высокие ромашки можно поставить в красивую вазу из бутылки, приклеив на нее белое кружево.



Любовь ЮКЛЯЕВСКАЯ,
учитель технологии
коррекционной
школы-интерната,
п. Кизема
Архангельской обл.
Фото автора

Букеты на «потолке»

Подобными панно мы украшаем комнаты с учащимися-второклассниками в нашей школе-интернате. Главное, эти работы доступны по средствам и просты в выполнении.

Цветы делаем из бумаги (типа «Снегурочка») и приклеиваем на потолочные плитки. «Рамку» можно оформить остатками плинтусов.

Для **хризантем** (фото 1) нарезаем полоски 10x1 см, концы их склеиваем — получились лепестки. Осталось собрать из них цветок.



Для **нарциссов** (фото 2) нарезаем квадратики 5x5 и 6x6 см. Разрезаем их (но не до конца!), как показано на рис. (по пунктирной линии), и накручиваем уголки на карандаш. Две разные заготовки накладываем друг на друга и склеиваем. В центр желтых нарциссов приклеиваем крас-

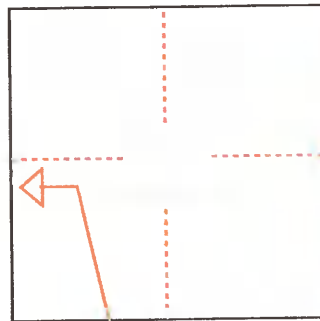

Углы завернуть

ную сердцевинку, белых — желтую.

Вырезаем из зеленой бумаги листики и стебельки. Украшаем букеты веточками сухоцветов или сушеной травы и перевязываем яркими ленточками.

Римма ВЕСЕЛОВА,
г. Козьмодемьянск,
Марий Эл
Фото автора



Мобильная рыбалка

В феврале рыба (а вместе с ней и рыбаки) переживает трудную пору «глухозимья»: кислорода в воде мало, и рыба почти не шевелится, не перемещается и не ест. В таких условиях приходится надеяться на мобильную рыбалку, т.е. активный поиск рыбы.

Перископ ПОД ВОДОУ

Пробури в лунку, не знаешь, какая рыба стоит под тобой, поэтому перепробуйте различные зимние приманки: муравьев, ромбики, шарики и прочие мормышки, на которые берут окунь и подлещик, густера и плотва.

Чтобы не метаться по всему водоему в поисках «клевого» места, хочу рассказать, как искать его на озерах, прудах и других водоемах со стоячей водой.

Выбрать место рыбалки зимой на незнакомом водоеме труднее, чем по открытой воде, т.к. все скрыто льдом. Придется «прогуляться» и пробурить не один десяток лунок до долгожданной встречи со стайкой окуней или плотвы. Чтобы каждую зиму не экспериментировать на новых водоемах, осваивайте 1-2 незнакомых озера — не больше. Подробно изучайте подводный рельеф тех мест, в которых наиболее часто ловилась рыба, даже если вы наткнулись на них случайно. Не бросайтесь с места на место — зимние дни короткие, только время потеряете. Лучше постепенно следуйте намеченному маршруту, буря лунки и промеряя глубину в поисках ямок, бровок, «столов» и т.п.

Разведгруппа

Можно изучать водоем в одиночку, но лучше выходить на лед коллективом в 3-4 человека. Разойдясь в разные стороны в поисках рыбного места, постоянно обменивайтесь информацией. Так вы гораздо быстрее обнаружите места стоянки и

подберете «уловистые» снасти и насадки. Если после рыбалки остались насадка или прикормка, высыпьте их в лунку — это еще на некоторое время задержит рыбу в данном месте.

От перемены мест слагаемых...

Зимой рыба стоит в одних и тех же привычных ей местах. Правда, в первые дни после ледостава она устремляется на мелководье, поближе к зарослям водных растений, в которых в случае опасности можно спрятаться от хищника. Клюет рыба обычно на небольшой глубине. У меня случались рыбалки, когда плотва и окунь ловились на глубине 20-30 см и меньшей. Из-за маленькой глубины «крупняк» было трудно заводить в лунку: нужно было поворачивать головой вверх, а глубины-то и не хватало. Рыба рвалась в сторону, на некоторое время распугивая сородичей.

К середине зимы растительность начинает оседать на дно и разлагаться, поглощая кислород и выделяя опасные для рыбы газы. Рыба вынуждена уходить в более чистые места.

«Глухозимье»

Если водоем с донными ключами, протоками между озерами, то рыба облюбовывает эти места и стоит у самого дна. В «глухозимье» рыба в замкнутых водоемах малоактивна, поэтому улов пропорционален количеству лунок. Можно нарваться на стайку и всю ее выловить, а стоящая в 2-3-х м от этой лунки стайка даже не



шелохнется при движении вашей мормышки. В этом случае нужно сверлить лунки в радиусе 2-2,5 м вокруг уловистой, и вы обязательно наткнетесь на рыбу.

Засада на хищника

Рядом с белой мирной рыбой кружит и хищник. В надежде поймать его в начале зимы следует бурить лунки вдоль берегового камыша или тростника на расстоянии 4-5 м друг от друга. В этот период хищник еще довольно активен и замечает жертву издалека. В середине зимы он уходит на глубину вслед за мирной рыбой. Лунки под его ловлю нужно бурить все в том же радиусе — 2-2,5 м. На большем расстоянии мало-подвижный живец практически не привлекает к себе внимания. Не привлекает в это время внимания и активная игра блесной: блеснить нужно плавными движениями удильника с более длинными паузами между подергиваниями.

Идем ко дну

Хорошо рыбачить на водоеме, дно которого усеяно старым коряжником или топляком. Недостаток такого дна — большое число зацепов и потери мормышек, балансиров и блесен. В этой ситуации рекомендуется использовать отцеп: с его помощью часть приманок удастся освободить.

Течет ручей

К концу зимы день увеличивается, солнце начинает топить лед. В озеро с берегов стекает талая вода, которая вначале скапливается на льду, а потом через подтаявшую пробку попадает в водоем. С мутью и кормом она несет с собой и жизненный кислород. В это же время вмерзшие в лед прибрежные стебли тростника и камыша прогреваются и тоже подтапливают лед. Ожившая рыба устремляется в такие места.

Активный клев рыбы по перволедью в течение дня иногда затихает, но потом снова возобновляется на тех же лунках. Можно не передвигаться по водоему — рыба сама вас отыщет, особенно если вы прикормили лунку. В «глухозимье» нужно вести активный поиск рыбы, а в конце зимы клев продолжается с утра до вечера: отощавшая за зиму рыба начинает набирать силы перед нерестом. Успех рыбалки в этот период во многом зависит от знания особенностей водоема.

Если у вас возникли вопросы, присылайте их на адрес редакции или пишите на электронный адрес pgn-boroda@yandex.ru

Ни хвоста вам, ни чешуи!

Всегда ваш
Геннадий БОРОДА
Фото автора

Рубашка? Подкладка!

С верхней одеждой, особенно с кожаными куртками, часто бывает так: внешне вещь выглядит неплохо, а подкладка совершенно износилась. Менять подкладку самостоятельно трудно, в ателье — дорого.

Я нашла простой выход. Продублировала подкладку куртки мужской рубашкой подходящего размера. Отпоролла в рубашке манжеты, воротник и отрезала передние планки с пуговицами и петлями. Вывернула рубашку на левую сторону, вложила внутрь куртки, тщательно совместила плечевые и боковые швы изделий и зафиксировала их булавками, чтобы не смещались во время работы. Вруч-

ную, подворачивая внутрь края, аккуратно пришила рубашку к подкладке потайным швом. Закрепила низ несколькими стежками в точках прилегания боковых швов.

А еще обновленной куртке «в наследство» от рубашки достался удобный внутренний карман!

Татьяна СТАРОВОЙТОВА,
г. Мозырь
Фото автора



Вечный трикотаж

Старые трикотажные вещи еще могут сослужить хорошую службу. Немного потраченного времени — и у вас будет изобилие замечательных носков и подследников.

Подготовила выкройки для 36-39-го размера без припусков на швы. В принципе, можно получить любой размер, если уменьшить или увеличить чертеж. К готовым изделиям пришила резинки, которые отпоролла от старых вещей — рукавов, перчаток, носков.

Любовь ГЕРАСИМОВА, г. Людиново Калужской обл.
Фото автора

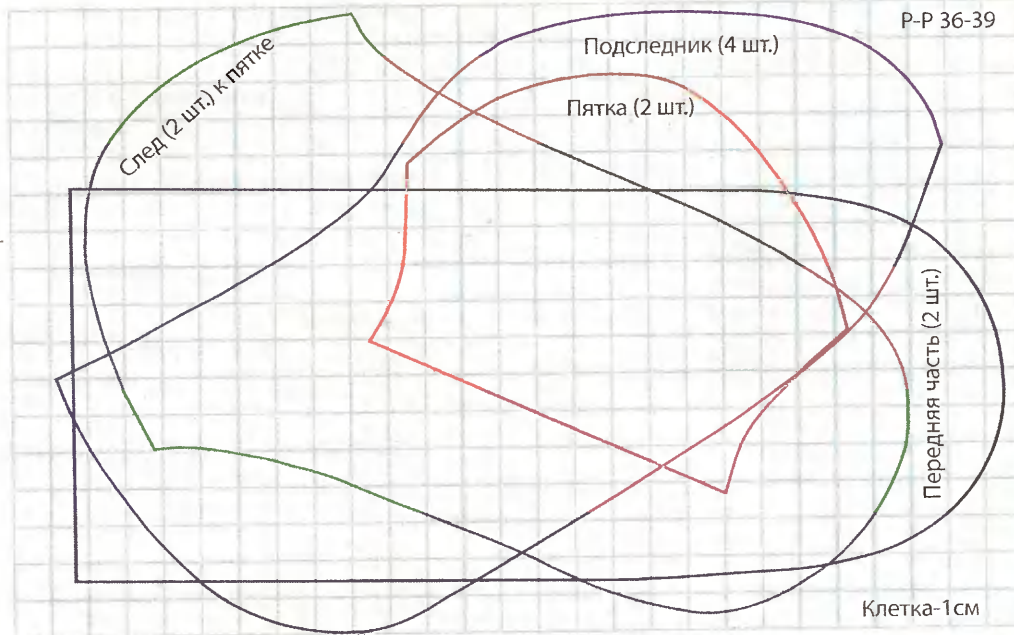

Просьба

Милые рукодельницы, очень прошу вас поделиться со мной узором вышивки крестиком зимнего пейзажа и красивого рушника, который хочу вышить в подарок сестре к золотой свадьбе. Буду очень вам признательна.

ШАПОВАЛОВА Людмила Борисовна,
41811 г. Ворожба, ул. Школьная, д. 11, кв. 1

Советы от «ДС»

Кто просит ремня?

В хозяйстве все пригодится! Немного фантазии и творческой смекалки помогут сделать жизнь комфортнее.

*Надежные и не скрипящие петли для крышки ящичка или шкапулки легко сделать из старого ремня.

*Металлический браслет для часов будет намного удобнее, если на его внутреннюю сторону наклеить полоску мягкой тонкой кожи.

*Хотите продлить жизнь вязанным перчаткам или варежкам? Проще простого! Достаточно нашить кусочки мягкой тонкой кожи на места, которые быстрее всего изнашиваются. Не лишними будут и кожаные нашивки на кончиках пальцев перчаток.



Сюрприз в «рубашке»



Воротник

Предлагаю смастерить праздничную упаковку для подарка вашим мужчинам к 23 февраля. Неважно, какое количество предметов вы разместите внутри такой рубашки, уверена, что улыбка вам будет гарантирована. А творение ваших рук, доставившее в праздник хорошее настроение, запомнится надолго!

Размер упаковки — 24x20x9 см.

Упаковка состоит из следующих деталей: развертка (рис. 1) — дет. 1 (перед, спинка и боковые детали); галстук (рис. 2) — дет. 2 (отделочная деталь); кольцо — дет. 3 (крепёж — узел галстука).

Упаковку можно выполнить, используя разный набор материалов.

1-й вариант (основной): 2 листа тонкого картона (формат А3 — 40x29 см), упаковочная бумага с разнообразным рисунком (продается в канцелярских отделах).

2-й вариант: ***ватман или тонкий картон, набор цветной бумаги (желательно формата А3).

3-й вариант: ***2 листа тонкого картона или ватмана (А3), плотные цветные обои.

ПРИМЕЧАНИЕ! Значком *** отмечены материалы, используемые для разных вариантов).

Кроме того, вам **понадобится:** клеящий карандаш (клей ПВА используйте только для плотных обоев!), линейка, простой карандаш, острые ножницы, 4 канцелярские скрепки.

* Постройте на чистом листе бумаги выкройку (развертку основы упаковки — рис. 1), обязательно нанеся все линии сгибов.

* Вырежьте ее, перерисуйте на основу (***ватман, тонкий картон) и, нанеся все необходимые линии, аккуратно вырежьте развертку.

* Тщательно промажьте ее поверхность клеящим карандашом, наложите лист упаковочной бумаги рисунком вверх и аккуратно прогладьте руками для плотного приклеивания, чтобы не осталось воздушных пузырей.

* После полного высыхания вырежьте развертку так, чтобы по верхнему краю по оберточной бумаге был припуск на подгибку 1 см. Эту прибавку загните внутрь развертки и приклейте с изнаночной стороны.

* Нанеся на готовую деталь тонким карандашом линии сгибов и линию стыка, согните по намеченным линиям.

* В нижней части развертки (донышке) сделайте разрезы (на рис. 1 — линии-стрелки).

* Склейте боковую часть развертки по линии стыка, наложив правый боковой срез на левый, — получится замкнутая форма. После полного высыхания аккуратно выполните сгиб внутрь упаковки точно по линии склеивания частей боковой детали.



Донышко

* Склейте части донышка между собой так, чтобы прямоугольники боковых сторон находились внутри упаковки, а широкие полосы дна приклеивались одна на другую поверх них.

* Перегните деталь воротника пополам в направлении «на себя» (рис. 1 — круглая стрелка А). Прибавки по боковому срезу воротника в 1 см загните внутрь ворота (рис. 1 — круглая стрелка Б) и склейте.

* Выполните косые сгибы по размерам, указанным на рис. 1 (двойная пунктирная линия), чтобы на воротнике получились уголки.

* Сделайте выкройку галстука (рис. 2), перенесите на картон (***ватман) и вырежьте.

* Оклейте деталь галстука контрастной цветной бумагой, отличающейся от цвета основной формы упаковки.

* Из такой же бумаги, как и деталь галстука, выполните кольцо галстука в форме прямоугольника 5x8 см (в готовом виде оно имеет размер 2,5x3,3 см).

* Готовое бумажное кольцо приклейте сверху, ровно по центру передней детали упаковки (рис. 1 — пунктирная линия расположения деталей галстука).

* Готовую деталь галстука вставьте в кольцо снизу вверх. Прибавку в 3 см (рис. 2 — пунктир) загните внутрь упаковки и приклейте.

Галстук



Рис. 2

Дело за подарком

Положив внутрь упаковки все, что вы задумали подарить, закройте ее, скрепив по линиям плеч. Соедините две части боковой детали упаковки вместе по линии сгиба и изнутри упаковки (рис. 1 — точка отмечена звездочкой), скрепите это место канцелярской скрепкой (то же самое выполните на втором плече). Затем по наружной (лицевой) стороне упаковки соедините все 4 части плеча в одном месте (рис. 1 — точка отмечена черным кружком) и скрепите канцелярской скрепкой (в готовом виде скрепки должны быть не видны, а спрятаны под уголками воротника).

Вот и все — сюрприз готов!

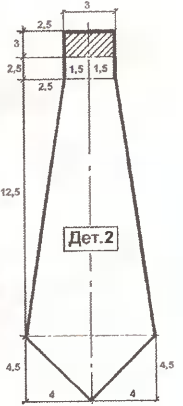
Татьяна ЗАЯЦ, г. Минск
Фото автора



Рис. 1

Превращаем жилет В... ПОНЧО

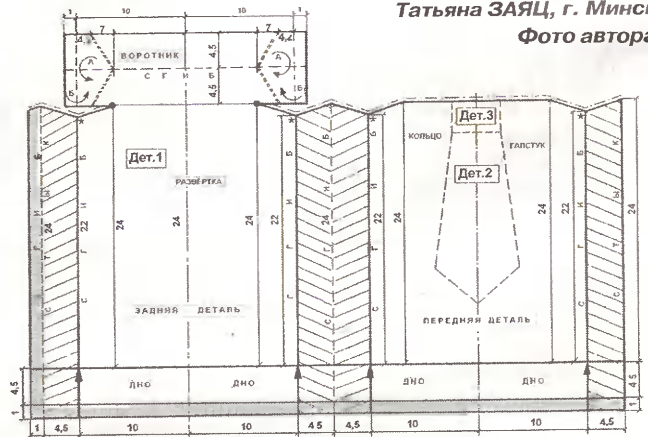

Вязание такой объемной вещи, как пончо, — дело не быстрое. Но ведь надеть его хочется сейчас, пока холодно. А что если использовать вышедшую из моды вещь или ту, которая стала мала, а может, просто разодралась? Нашли такую в своем гардеробе? Тогда приступаем к работе.

Я превратила в пончо голубой жилет, связанный крючком. Распустила плечевые швы и часть проймы так, чтобы получился прямоугольник, и этой же пря-

жей довязала его до квадрата. Сложила квадрат с угла на угол и вырезала горловину, тщательно

вручную обметав ее, чтобы не распустилась.

Основа для пончо готова.

Подобрала пряжу сочетающихся цветов. Для голубого — это синий и белый. Начала обвязывать квадрат крючком, используя в качестве вязки «рогатку из 2-х ст. с/н». В углах квадрата для прибавки пе-

тель провязала по 2 рогатки в 1 п. Так провязала 10 см, затем обозначила места для дополнительной прибавки петель, отступив от каждого угла по 20 см в каждую сторону. Начиная со



Места для прибавки петель

следующего ряда и до конца вязания, в намеченных точках стала также вязать по 2 рогатки в 1 п. (чтобы на пончо не было слишком острых углов). По цвету ряды чередовала по своему

усмотрению, не забыв вставить несколько рядов голубого цвета. Затем обвязала ворот (4 ряда ст. с/н) и сделала кисти. Вот и все.

Изделие получилось теплым, нарядным и очень уютным.

Светлана ТЫЩЕНКО,
п. Каспий Астраханской обл.

Фото автора

То ли шарф, то ли воротник

Вот такие шарфики-воротнички я связала своим внукам на зиму. Принцип вязки довольно прост. Воротнички лучше вязать на круглых спицах.

Набираем петли по окружности головы и вяжем резинкой 2x2 или 1x1 (в зависимости от толщины пряжи и спиц). Высота резинки — 15-20 см. Далее рассчитываем петли для реглана: делим общее количество на четыре части, оставив на плечи на 5-8 п. меньше, чем на переднюю и заднюю, плюс по 1 п. (4 раза) для реглана (для расширения изделия).

От резинки вяжем лиц. п. Провязываем петли задней части, перед петлей реглана делаем накид, провязываем петлю и снова делаем накид. Далее вяжем по **схеме**.

Накиды вдоль петли



Перед
V - лицевая петля
O - накид



реглана делаем только в нечетных рядах (1, 3, 5 и т.д.). Вяжем до нужной длины, обвязав при желании последние ряды отделочной нитью.

Подобные шарфики-воротнички с удовольствием носят не только дети,

но и взрослые. Только в мужских воротниках переднюю часть нужно вязать длиннее (как галстук), а в женских еще и ажурной вязкой.

Людмила ЛАВРЕНЧУК,
р.п. Тевриз Омской обл.

Фото автора



ПРИМЕЧАНИЕ! Если вы хотите выделить дорожку реглана, петлю можно провязать изнаночной. Если же хотите, чтобы он был плотным, без дырочек, накиды нужно провязывать за заднюю стенку лицевой.

Домкрат-регулирующий

Хочу поделиться идеей изготовления приспособления для циркулярной пилы ЭПД 2000+, которое облегчает распиловку длинномерного пиломатериала малой толщины.

В инструкции рекомендуется устанавливать стол пилы таким образом, чтобы **вылет зуба** не превышал 3-5 мм толщины обрабатываемой доски. При этом стол оказывается поднятым под углом к верстаку, что создает определенное неудобство, ведь доску нужно подавать снизу вверх. Чтобы избежать наклона, я сконструировал специальную **подставку**. Выпилил из ДСП **два квадратных щита**. На нижний установил и зафиксировал с двух сторон металлическими уголками автомобильный **домкрат** типа «Ножницы» (**фото 1**). **Подвижный рычаг** домкрата соединил мебельной петлей с верхним щитом, к которому **два струбцинами** прикрутил корпус пилы (**фото 2**). Чтобы меньше вращать барашки струбцин, надел на винты медные (поджимающие) трубки. Во время работы, установив нужный вылет зубьев пилы, вращением ручки домкрата добиваюсь горизонтального расположения верхнего щита (**фото 3**). При этом подъем стола самой пилы относительно верстака получается совсем незначительным.

По технике безопасности во время работы пила должна быть прочно зафиксирована на неподвижной поверхности (стол, верстак и т.п.). Поэтому основание подставки для пилы закрепляю струбцинами в специальных **П-образных пазах**, сделанных в верстаке. Такая форма пазов позволяет пилить доски не только вдоль, но и поперек. Для этого нужно, отвин-

тив струбцины, развернуть основание (нижний щит) на 90 град. и снова закрепить его в тех же пазах.

При включении пилы вышеупомянутой марки ее диск стартует очень резко. Чтобы сделать **запуск** пилы более **плавным** (также как и других опасных электроинструментов — дрели, рубанка, болгарки), нужен **регулятор оборотов**. Схема такого устройства приведена в «ДС» № 22

Совет

Для более плавного пуска электроинструментов, обладающих большой стартовой скоростью (дрель, рубанок, болгарка и т.п.), используйте регулятор оборотов. Время «разгона» инструмента — 2-2,5 сек., что не отражается на производительности, зато повышает безопасность работы, увеличивает срок эксплуатации инструментов и позволяет избежать бросков тока при их включении.

за 2006 г. Ее можно слегка модернизировать (**см. рис.**) — использовать переменный резистор **R1** одновременно и как выключатель. Возможные варианты: через дополнительный размыкатель контактов **S1** соответствующей мощности или применить резистор, совмещенный с выключателем, типа СП-3.

Михаил ФИРСОВ,
г. Петрозаводск
Фото автора



Регулятор оборотов

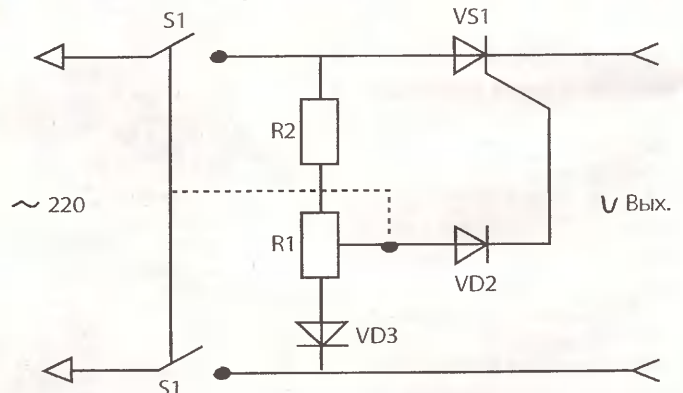

R1 — СП-1, 470 Ом;
VS1 — КУ202Н; **R2** — 8кОм, 8 Вт;
VD2, VD3 — Д226А (Б, В, Г)

Вышивка глаза сбережет

Занимаюсь вышивкой давно. Но с возрастом стало подводить зрение, поэтому вышивать по канве стало сложно и я переключилась на вышивку на мешковине. Рекомендую ее всем, у кого ослаблено зрение.

Вышиваю крестом (фото 1-4), в технике восточного ковроделия «келим» (фото 5). Иногда комбинирую техники. Например, основной рисунок «Чебурашки» вышит крестом, а рамка — смирнинским швом (фото 6). Вышивка неоконченного коврика (фото 7) — сочетание гобеленового шва в верхней части и смирнинского в нижней.

Татьяна СМЕРНОВА, д. Аносово Костромской обл.

Фото автора



Совет в тему Просто? Удобно!

Вышивка — мое давнее хобби. Сейчас вышиваю пейзаж на крупной канве. Мне трудно продевать толстые шерстяные нитки в ушко иголки. Нашла простой выход — захватываю петель из тонких ниток для шитья шерстяную нитку, продеваю петлю в игольное ушко и протягиваю в него шерстяную нитку.

Сломанный пластмассовый болт на пяльцах заменила металлическим с гайкой — прогнала насквозь раскаленным шилом.

Маргарита СИНЕЛЬНИКОВА,
ст. Курджинская, Адыгея



Соломка + фантазия = ...

Эффектным, выразительным и дешевым материалом — соломкой — можно украсить все, что угодно: пасхальные яйца, игрушки, рамочки для фотографий и шкатулки. Совсем несложно — попробуйте сами!

Все для шедевра

Основные инструменты: скальпель и нож без щербин на режущих частях.

Для работы использую стебли ржи, овса, пшеницы и луговых злаков, заготовленные в период молочной спелости в июле-августе. Собранную солому связываю в снопы и сушу 1-3 дня, тщательно выбиваю зерна. Затем, чтобы соломка подсохла и приобрела золотистый равномерный цвет, раскладываю ее тонким слоем на солнце на несколько дней, защищая от попадания влаги. Листья, узлы (коленца), колоски обрезаю, использую только две средние части стебля. Сортирую по длине, толщине и цвету. Храню в сухом темном месте.

Семь раз отмерь

Вычерчиваю на бумаге эскиз, прикрепляю его и копирую на бумагу кнопками на декорируемой поверхности. Аккуратно переношу рисунок на плоскость. Следы от кнопок обязательно инкрустирую.

Перед началом работы соломку чуть смачиваю водой или обдуваю теплым воздухом, чтобы стебель не крошился. Кладу разрезанную вдоль соломинку на деревянный брусок, выпрямляю, двигая ножом вдоль волокон в направлении от себя под углом примерно 30 град. Качественно обработанная соломка должна стать блестящей ровной лентой.

Красим, клеим

Быстрыми движениями покрываю поверхность

Внимание, совет!

Композицию можно сделать более колоритной, если соломку нагреть, прогладив горячим чугунным утюгом или же прикоснувшись ею к нагретой электрической плитке. Соломка приобретет неравномерный оттенок и более насыщенный тон.



Инкрустация

«по грунту»...

Орнамент выкладываю полоской соломки, слегка смачивая поверхность под ней водой. Делать это надо аккуратно — сильное переувлажнение может испортить изделие! Необходимые элементы узора отсекаю скальпелем и осторожно притираю к поверхности тупым концом рукоятки или лезвием скальпеля. Сверху лакирую.

красителем (морилкой, гуашью с добавлением клея ПВА или нитроэмалью) сначала вдоль, а затем поперек волокон. Лакирую 2-мя (не менее!) слоями нитролака (НЦ 218, 221, 222 или 228) с помощью кисти, тампона или пистолета-распылителя. Тщательно просушиваю каждый слой. На подготовленную поверхность приклеиваю полоску соломки смесью нитролака и растворителя (1:3), нанеся тонкой маленькой кисточкой с мягким волосом.

Пятый элемент

Простые узоры набираю из различных сочетаний геометрических фигур — квадратов, ромбов, треугольников, прямоугольников. Начинаю всегда с основного элемента и, как правило, от центра. Если в процессе работы какие-то

элементы узора плохо приклеились, аккуратно удаляю их и приклеиваю на это место новые.

Людмила ГОНЧАРЕНКО,
г. Гомель
Фото автора

И «по лаку»

Крашу поверхность изделия, просушиваю 3-4 часа и лакирую. Наношу кисточкой смесь нитролака и растворителя лака на инкрустируемый участок. Быстро выкладываю элементы набора.

На хлеб и воду!

Тесто и соль — что может быть проще? Валентина Стефаненко делает вот такие замечательные работы (см. фото) — это малая доля огромной коллекции игрушек, фигурок и картин!

Валентина — человек с ограниченными возможностями, но ее доброе сердце смогло перебороть физические страдания, а золотые руки — подарить людям чудесные поделки из соленого теста. Эти работы словно наполнены солнечным светом, не правда ли?

Галина ПОТЕМКИНА, п. Квиток Иркутской обл.

Фото автора



«ТОЛОКА. ДЕЛАЕМ САМИ» № 3 (192)

Выходит 2 раза в месяц
Издается с марта 1996 г.

Шеф-редактор Татьяна САНЧУК

Редактор Елена НЕКРАШЕВИЧ

Тел. (8-10-375-222)31-03-65

Учредитель и издатель — ООО «Издательский дом «Толока» Свидетельство о регистрации ПИ № 77-11635 выдано Министерством РФ по делам печати, телерадиовещания и средств массовых коммуникаций 21.01.2002 г.

ИНДЕКСЫ: 12660 «Почта России», 63246 «Пресса России», «Роспечать», 13246 в Казахстане

АДРЕС РЕДАКЦИИ:

214000 г. Смоленск, ул. Тенишевой, д. 4А

Тел. (8-4812) 64-75-65, т/факс 64-75-47

E-mail: sekretar@smolensk.toloka.com

Отдел распространения тел. 61-19-80

Тел. рекламной службы в Москве:

8-926-21-67-234

E-mail: toloka_m@mail.ru

ДЛЯ ПИСЕМ:

214000 г. Смоленск, главпочтамт, а/я 488

E-mail: ds@toloka.com

Отделы распространения в Казахстане

Агентство печати «КазПресс»:

Департамент продаж 8 (3272) 502164,

отдел подписки 8 (3272) 502260

rodписка@aif.kz;

факс 8(3272) 736770

ТОО «Бурда Алатау Пресс»

8(3272) 79-95-78, 79-64-91

E-mail: alex@burda-press.kz

Цена свободная

Подписана в печать 30.01. 2009 г.

Время подписания в печать 16.00

Тираж 101930 экз.

Отпечатан в ООО «Текст»

Ленинградская обл., Всеволожский р-н,

пос. Воейково, д. Колтуши, 32

Заказ № 1296

Газета набрана и сверстана
в компьютерном центре «Толоки»

Редакция имеет право опубликовать любые присланные в свой адрес произведения, обращения читателей, письма, иллюстрационные материалы.

Факт пересылки означает согласие их автора на использование присланных материалов в любой форме и любым способом в изданиях ИД «Толока» на территории стран СНГ, Литвы, Латвии

Рукописи не рецензируются и не возвращаются

☐ — на правах рекламы

Редакция не несет ответственности за содержание рекламных объявлений и имеет право отказаться от публикации рекламы

Рукописи не рецензируются и не возвращаются

Авторы опубликованных материалов несут ответственность за точность приведенных фактов.

В связи с вводом в действие Налогового, Трудового кодекса гонорар и призы вы сможете получить только при указании номера страхового

☐ свидетельства по пенсионному фонду, даты рождения, паспортных данных, адреса прописки

Фото на обложке

Галины УДОДОВОЙ, г. Минск

**Следующий номер
выйдет 24 февраля**

Наблюдаем, отдыхаем и снимаем

О любви, озорстве и бесстрашии

На первый взгляд, ничего общего между снимками, которые мы публикуем накануне подведения итогов конкурса, нет. Тематически — пожалуй. Но если говорить об эмоциональном восприятии, то сходство есть. Со-

гласитесь, что все эти фотографии вызывают добрую улыбку. Не снисходительную и не «до ушей», а именно добрую — ту, что поднимает настроение и делает окружающую нас действительность немножко веселее.

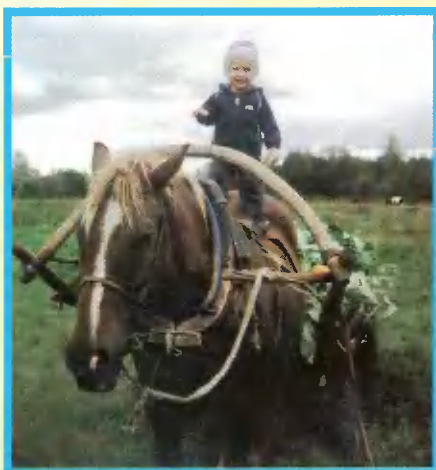

Ну как не порадоваться за истинного «джигита», которому 1 год 9 месяцев отроду! Откуда в Максюше, как ласково называет сына **Алеся МАЖЕЙ** из д. Княгинин Минской обл., в столь юном возрасте такое бесстрашие, не говоря уже об устойчивости? Если только предположить, что маме в жизни уже доводилось «коня на скаку останавливать». И теперь, обогащенная этим ценным опытом, она учит сына с детства крепко стоять на своих двоих.



Опыт — дело наживное, учит народная мудрость. И нажиМное, добавим от себя, глядя на фотографию, присланную **Ольгой КРЮКОВОЙ** из д. Селы Тверской обл. К сожалению, не знаем ни предыстории снимка, ни имени мальчишки. Возможно, он доит корову из любви к матери или бабушке. А может быть, из любви к парному молоку — чтобы, как говорится, ускорить процесс. В любом случае — молодец, так держать (в том числе и буренку за вымя)!

Раз уж заговорили о любви, обратимся к еще двум ее наглядным проявлениям. Ученые предполагают, что это глубокое чувство присутствует не только людям, но и животным. Беремся утверждать, что растениям тоже. Причем встречаются и однолюбы. Как, например, эта дубовая парочка, запечатленная **Олегом ЖОЛУДЕВЫМ** из г. Орши, которая слилась в «поцелуе», судя по всему, навеки.



Под впечатлением от другой влюбленной парочки читательница **Ирина УСТЮГОВА** из д. Морозково Пермской обл. даже написала стихи:

Мы — ольховые полешки, забавные и озорные,
Бывают всякие носы, ну а у нас — такие!
Хозяйка любит нас, лелеет
В сад принесла, где так красиво.
А соседи от нас млеют —
Говорят: «Какое диво!»



В следующем выпуске нашего НОСа мы объявим победителей — устроим, так сказать, раздачу «носов».

**Ведущий рубрики
Сергей ШИШКИН**